

Föreningen Amatörbokbindare i Hägersten

DE FÖRSTA 30 ÅREN

En kort historik med blickar mot framtiden



DE FÖRSTA 30 ÅREN

En kort historik med blickar mot framtiden

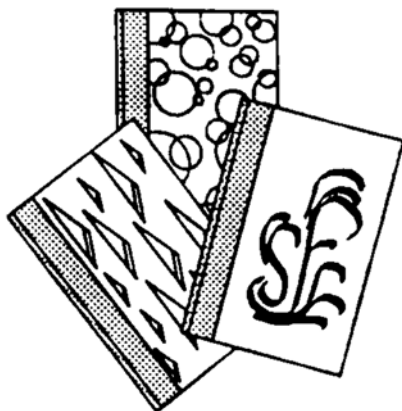

FÖRENINGEN
AMATÖRBOKBINDARE
I HÄGERSTEN

Innehåll

Förord.....	7
Hur det hela började.....	9
Filosofi för amatörbokbinderi	13
De första åren.....	16
De senare åren.....	20
Medlemmar.....	23
Finanser.....	24
Ledande personer	26
Verksamhet	27
Lokalens utrustning och material	28
Daglig verksamhet.....	30
Bokbandstävlingar.....	32
Temat under åren.....	35
Framtiden.....	40
Personliga minnen och anekdoter	43
Bilagor	55
Bilaga 1: Antal medlemmar åren 1988–2015	
Bilaga 2: FAiHs ekonomiska resultat 1988–2014	
Bilaga 3: Terminsprogram till medlemmar	
Bilaga 4: Temakvällar och studiebesök	
Bilaga 5: Dags-, veckosluts- och terminskurser	
Bilaga 6: Domarprotokoll från bokbandstävling	
Bilaga 7: Klisterrecept	

Förord

År 2015 fyllde Föreningen Amatörbokbindare i Hägersten 30 år. I samband med jubileet väcktes tanken på en liten skrift som i text och bild skulle beskriva verksamheten från begynnelsen fram till idag.

Styrelsen uppdrog åt Thomas Backström att sammanställa materialet. Han har tillsammans med Kicki Thornér, Oili Tiderman, Christian Ehrenborg och Per Landin skrivit merparten av den historik som vi härmed har nöjet att presentera för medlemmarna, men också andra intresserade. Tanken var från början att skriften ska bindas in enligt eget önskemål och fason på samma sätt som föreningen tidigare år haft olika teman (se sida 35). Vi ser fram mot resultatet och önskar trevlig läsning.

Styrelsen FAiH

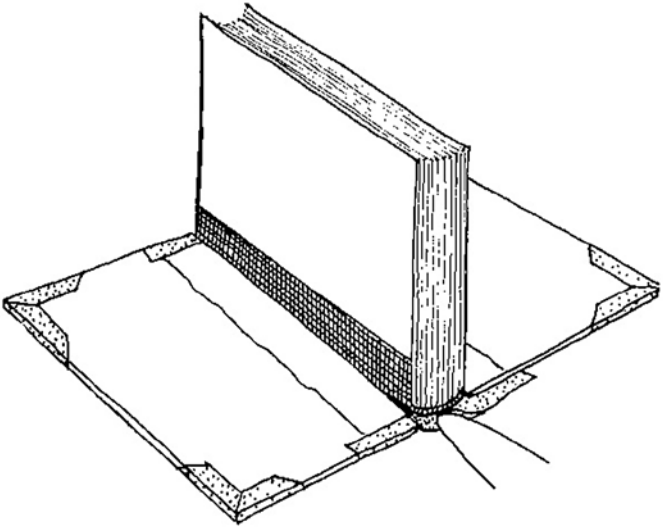

HUR DET HELA BÖRJADE

Föreningen Amatörbokbindare i Hägersten startade 1985. Kicki Thornér, som kommit med idén till Sveriges första amatörbokbindareförening i Linköping 1979, hade flyttat till Stockholm året innan och saknaden av en fullskalig verkstad att arbeta med sina böcker i var stor. Christian Ehrenborg, som gått kurs hos Oili Tiderman i Linköping, ville också vara med och plötsligt var det två personer med samma önskan.

Först hyrdes en källarlokal på Vapengatan 20 i Hägersten. Den var inte stor, bara 19 m² – men den var billig (200 kr/mån)! Den hade inte heller ingång direkt utifrån utan man kom in via en lång källarkorridor. I ena änden av korridoren låg en liten toalett med vatten och handfat och i den andra vår lokal som inte hade vatten.

I brist på pengar hämtades möbler ur containrar och snickrades av skrot. En liten skärmaskin, en mindre pappsax, lite material och någon press fick föreningen till skänks från Linköpingsföreningen så att verksamheten kunde komma igång. Lokalen invigdes med pompa och ståt genom att vår vän Manne Dahlstedt, bokbindare från Frankrike och sedermera bokbinderilärare på Leksands folkhögskola, klippte ett kapitalband med pappsax.

Den första aktiviteten när lokalen hade blivit något så när användbar var en förgyllningskurs med Manne Dahlstedt som lärare. Han var i ropet då, omnämnd på kultursidorna som bokbindaren med konstnärliga uttryck.

Sedan var det dags att komma ner på jorden, skaffa medlemmar och bilda förening. Kicki satte upp en lapp i "Grottan" (Ericssons personalaffär vid Telefonplan) vilket resulterade i att Gunnar West och Siw Löfström anslöt sig. Kicki skrev också stadgarna. Det var en lätt match eftersom hon sex år tidigare med hjälp av en patentingenjör från SAAB hade skrivit stadgarna för Linköpingsföreningen.

Formellt bildades föreningen den 19 november 1985 med fem personer närvarande. Kicki Thornér valdes till ordförande, Christian Ehrenborg till sekreterare och Gunnar West till kassör. Övriga närvarande var Maria Bergstedt och Birgitta Eriksson.

Medlemsavgiften bestämdes till 100 kr/år. Ett år senare hade föreningen växt till 16 medlemmar.



Manne Dahlstedt klipper kapitalband under invigningen i åsyn av Kikki Thornér och Christian Ehrenborg.

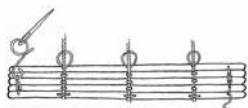

Häftning av legg

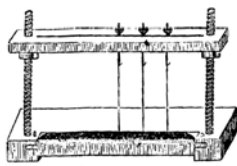

Häftlåda

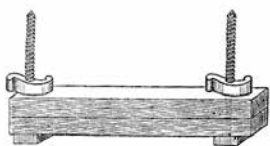

Handpress

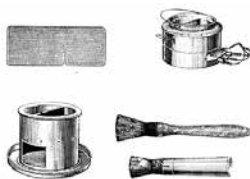

Skavbleck, limpanna och penslar

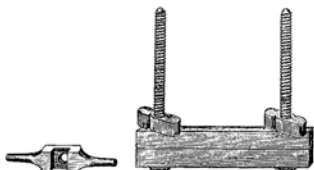

Press och dongel

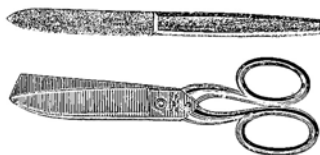

Sax och kniv

Filosofi för amatörbokbinderi

På 1980-talet betraktades amatörbokbinderi med skepsis från de professionella bokbindarnas sida. Det likställdes med diletterteri. Beskrivningar och metoder baserades på yrkesbokbindarnas sätt att arbeta.

Ordet *Amatör* är ju ett franskt låneord som betyder älskare och vi var och är definitivt älskare av handbokbinderiet. Om yrkesbokbindarna har sin yrkesstolthet i att göra många böcker hyfsat bra med lönsamhet, kan man säga att amatörbokbindarna har sin stolthet i att ägna precis hur mycket tid de vill på att göra sin bok precis så bra och påkostad som man vill. Amatörbokbinderi skiljer sig därvidlag från kommersiellt bokbinderi.

När man läste bokbinderihandböcker framgick att bara för att prova på att binda en bok en gång var man tvungen att köpa verktyg och material för ca 5 000 kr (på den tiden kunde en student leva 1 termin på 5 000 kr). Dessutom var många av verktygen av en karaktär som var enkla, billiga och lätta att få tag i – på 1800-talet! Därmed var de också oftast skrymmande.

Allt detta plus att Föreningen Amatörbokbindare i Hägersten saknade pengar och utrustning gjorde att vi var tvungna att fundera över varför vi gjorde som vi gjorde och varför vi använde de verktyg vi använde. Detta ledde till att en helt ny filosofi för amatörbokbinderi skapades som kom att genom-
syra föreningen och som kan sammanfattas med:

STOLTHET Som amatörbokbindare finns ingen anledning att fuska med hantverket. Gör *en* bok bra istället för många.

KUNSKAP Om man vet varför man valt en viss kombination av bok, metod, material och verktyg blir det alltid rätt, reversibelt och hållbart. Man bör också tänka på vilka böcker man inte ska binda, utan kanske göra en kassett att ha dem i istället.

METODER Välj metoder som är säkra, hållbara och passar ditt handlag.

MATERIAL Använd bra material i den bok du binder och se till att bindningen går att göra om, om det behövs.

VERKTYG Verktyg som inte går att klara sig utan: Kniv, falsben, linjal, skruvtvingar och pressbrädor. Pappsax och skärmaskin är självfallet verktyg som underlättar mycket även för en amatör.

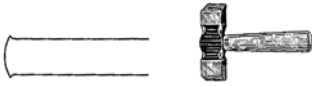

Falshammare och falsens form

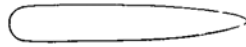

Falsben



Spränggaller och
språngborste

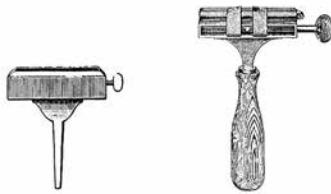

Fransk och tysk stilkast

DE FÖRSTA ÅREN

Under den första tiden var entusiasmen stor och tack vare denna lyckades man på olika sätt få igång en verksamhet som i mycket är sig lik än i dag. Gunnar West kom tidigt in som kassör och höll ordning på ekonomin. För att få ihop pengar till hyra och material erbjöds kurser via Föreningen Ordfront. I början var Christian och Kicki lärare. Ingen fick betalt utan all ersättning gick in i föreningen. Deltagarna i kurserna lockades att bli medlemmar för att få gå på arbetskvällarna och nyttja verkstaden.

Efter ett par år hade antalet medlemmar ökat till 18 och det var dags att flytta till en större lokal. Den hittades på Blommensbergsvägen 147. Lokalen på Vapengatan kostade då, i december 1988, 297 kr/mån och den nya 1 563 kr/mån. Den nya lokalen var på 75 m² och hade både toa och vatten.

Inflyttning påbörjades den 1:a december 1988. Vi behövde inte betala hyra för den första månaden eftersom vi åtog oss att själva reparera och rusta upp lokalen. Bland de som hjälpte till, utöver styrelsen, kan nämnas: Arvid Olsson, Per Werme, kusinerna Inga och Elona Kvensler, Siv Löfström och Christel Niklasson. Lokalen gjordes i ordning från golv till tak och väggarna målades vita. Nya väggfasta hyllor för förvaring sattes upp. Sedan behövdes det mer möbler. Budgeten var obefintlig och vi började då kolla containrar i omgivningen. En liten livsmedelsaffär på Hägerstensvägen byggdes om. De rensade ut allt innanmäte, alla hyllor och mycket annat.



Föreningens skylt på väggen ovanför dörren till lokalen på Blommensbergsvägen 147.

Så där stod en container fylld med ”bra-att-ha-fynd”. Bland annat hatthyllan som försvann för ett par år sen var ett av dessa fynd, för att inte tala om det funktionella diskstället och andra näthyllor som Christian Ehrenborg surrade ihop av kylhyllor från livsmedelsaffären. De fanns kvar i lokalen tills för ett par år sedan då de försvann i samband med en upprustning.

Även Ericsson fick bidra med utrangerad kontorsutrustning och ritningshurtsar. En del av detta fick vi köpa när Ericsson sålde ut sådant.

Redan tidigt betonades vikten av utveckla medlemmarnas kunskap om bokbinderihantverket och den filosofi som i början genomsyrade Föreningen Amatörbokbindare i Hägersten. Detta gjorde man genom att ge kurser i bokbinderi men också genom att terminsvis utarbeta ett program med öppethållande i verkstan och temakvällar. Temakvällarna kunde handla om att göra demonstrationsböcker, presentböcker och annat som behövdes i lokalen, presentation av någon metod eller företeelse eller en utflykt/besök någonstans. Temakvällarna var mycket populära och välbesökta.



Oili Tiderman och Gunnar West gör papper.



John H Pettersson förevisar för Siv Löfström och Brita Almkvist.

DE SENARE ÅREN

Om man jämför med den första tiden så har föreningen förändrats men ändå är mycket sig likt.

Den största likheten är att vi är kvar i samma lokal som föreningen flyttade in i 1988. Den har rustats upp och organiserats om under åren och gamla containerfynd har bytts ut, men alla känner nog fortfarande igen sig i lokalen.

Föreningen drivs på liknande sätt som i början. Vi gör program för varje termin med studiebesök och aktiviteter, håller öppet i lokalen och har kurser även om omfattningen varierat med tid och ambitionsnivå. Vi har haft sju ordföranden under åren, varav fyra fortfarande är aktiva i föreningen vilket gör att kunskap, idéer och traditioner lever vidare.

Det som kanske är sig mest likt är det otroliga arbete som alla medlemmarna lägger ner på att binda in böcker till egen och andras glädje.

Stadgarna som antogs vid bildande av föreningen reviderades 2008 men är i allt väsentligt desamma som när föreningen bildades.

Den största skillnaden jämfört med första tiden är arbetstiderna i lokalen. Fram till millennieskiftet var nästa alla aktiviteter på kvällstid, 2–3 dagar i veckan plus kurser. Det

fanns bara en dag i veckan då lokalen hölls öppen på dagtid. De flesta jobbade ju på dagarna.

Idag bedrivs nästan all verksamhet på dagtid (utom kurser). Vad beror detta på? Ja, självfallet på att flertalet medlemmar har blivit pensionärer och föredrar dagtid. Men också på att vi inte lyckats rekrytera så många nya och yngre medlemmar. En annan orsak är säkert att det har etablerats fasta grupper: måndags-, onsdags-, torsdags- och fredagsgrupp.

Vi gjorde tappra försök att hålla öppet en kväll veckan, men det kom aldrig någon. Det senaste året hålls det glädjande nog öppet i lokalen en kväll i veckan och denna tid är välbesökt.



Jan Larsson och Åke Bergman i samspråk med Johanna Røjgård på Södermalms bokbinderi 2016.

Vi gjorde en enkät 2009 där vi frågade medlemmarna om vad de tyckte om föreningen och vad som var bra och vad de ville förändra. En sak som lyftes fram var att hitta aktiviteter som främjar kontakter och utbyten mellan grupperna.

Studiebesök och gemensamma aktiviteter nämndes som exempel. Men det som mest bidragit till ökande kontakt mellan grupperna är de årliga teman vi haft och där resultatet ställts ut internt och externt.



Delar av styrelsen 2017. Stående: Per Landin (ordförande), Hans Orstadius (suppleant) och Siv Ljungquist (v. ordförande). Sittande: Jan Larsson (kassör) och Thomas Backström (sekreterare)

M E D L E M M A R

Antalet medlemmar växte från början till en topp runt millennieskiftet på uppemot 50 medlemmar. Därefter har antalet pendlat mellan 40 och 45 för att nu ha krupit ner under 40-strecket (se bilaga 1). Mellan åren 2000 och 2014 hade föreningen totalt 110 medlemmar. Av de som var medlemmar år 2000 är 16 personer fortfarande medlemmar år 2015. Föreningen har två hedersmedlemmar, Kicki Thornér och Manne Dahlstedt, för sina avgörande insatser när föreningen bildades.

Den relativt stora ökningen vid millennieskiftet beror på att det då tillkom grupper av nya medlemmar till föreningen när deras tidigare hemvist för bokbinderi lades ned samt att ett antal personer fick ett gratis medlemskap ett år för att de gjort en insats för föreningen (lett en kurs och liknande).



Ibe Smids Cederberg dekorerar bokrygg handled av Shemah Hassan.

FINANSER

Finanserna har hela tiden varit en källa till oro, men tycks nu vara stabila även om det finns orosmoln på himlen som den stegvisa hyreshöjningen vi har framför oss. Under de första åren var det stora variationer i det ekonomiska resultatet (mest stora överskott vissa år) för att numera ha planat ut till små och mestadels positiva årliga resultat (se bilaga 2).

Under alla år har föreningen haft samma tre huvudsakliga inkomstkällor:

MEDLEMSAVGIFTER Medlemsavgifterna har ökat från 100 kr i början till dagens 500 kr. Den senaste höjningen gjordes 2007 i samband med att bidraget från Ericsson upphörde.

KURSER Allt sedan starten har föreningen givit kurser antingen i egen regi eller tillsammans med annan organisation eller studieförbund och kursavgifterna har varit en stadig inkomstkälla. Vi har tidigare samarbetat med Ordfront, ABF, Konstfack, Medborgarskolan och nu sedan 1999 Folkuniversitetet. Vi har hållit med lärare och lokal medan studieförbundet skött all administration och lärarlöner när det har förekommit.

AKTIVITETSSTÖD Eftersom många av de tidiga medlemmarna jobbade på Ericsson lyckades man få föreningen upptagen som en Fritidsförening inom Ericsson. Det innebär att föreningen årligen fick en fjärdedel av omkostnaderna

täckta av Ericsson. År 2007 upphörde Ericssons stöd till fritidsföreningar och därmed vårt bidrag från dem. Sedan 2012 har vi samarbete med ABF och får aktivitetsstöd därifrån baserat på antalet studiecirkel och deltagare i dem.

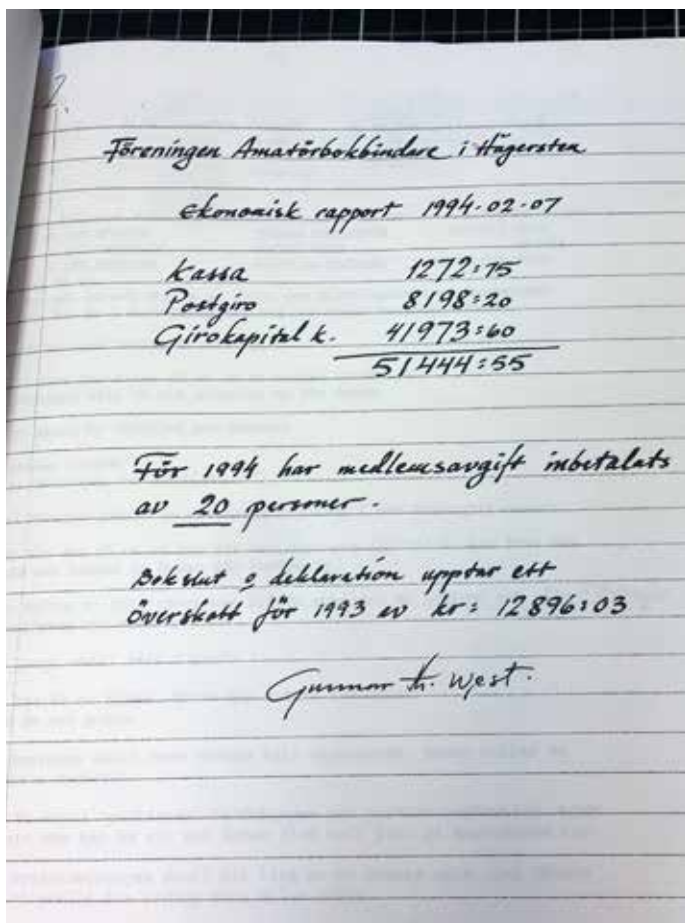

Gunnar Wests fina handstil – så såg räkenskaperna ut den första tiden under hans tid som kassör.

Ledande personer

Enligt stadgarna skall styrelsen bestå av ordförande och minst fyra övriga ledamöter jämte minst två suppleanter. Vi har haft funktionerna ordförande, vice ordförande, kassör, sekreterare, materialförvaltare och övriga styrelseledamöter.

Föreningen har haft sju ordförande och tre kassörer.

Ordförande		Kassör	
1985-1994	Kicki THornér	1985-1998	Gunnar West
1994-1998	Oili Tiderman		
1998-1999	Niclas Ståhl	1998-2000	Ulla Friberg
1999-2006	John Pettersson	2000-	Jan Larsson
2006-2010	Thomas Backström		
2010-2013	Ingemar Eriksson		
2013-	Per Landin		

Utöver dessa måste Manne Dahlstedt nämnas. Han har varit inspiratör, kursledare, domare vid bokbandstävlingar m.m. och haft stor betydelse för föreningens utveckling och goodwill. Han har varit och är en inspirationskälla för alla som mött honom och/eller sett hans böcker.

VERKSAMHET

Enligt stadgarna har FAiH till uppgift att stimulera intresset för och underlätta utövandet av bokbinderihantverket. Detta ska ske genom att:

- * stimulera till erfarenhetsutbyte medlemmarna emellan och med andra liknande föreningar och med fackmän
- * tillhandahålla gemensam arbetslokal
- * tillhandahålla viss utrustning, i första hand tung, skrymmande och dyrbar sådan
- * samordna inköp av förbrukningsmaterial
- * främja utbildningsmöjligheter genom kurser, studiecirklar och föreläsningsserier

samt genom:

- * informationsverksamhet i form av fasta utställningsarrangemang och speciella visningar.

Lokalens utrustning och material

Lokalen består av fyra rum. Det första man kommer till är ett fikarum med bord och stolar, diskbänk och mindre kök, toa och skärmaskin (går inte att få in till arbetsrummen). Därefter följer ytterligare tre rum i svit med först ett material- och arbetsrum med ritningshurtar för förvaring av papper, hyllor för papp, klot och skinn och egna alster. Sedan ett arbetsrum med pappsaxar, mindre skärmaskiner, präglingsmaskin, utrustning för titeltryck, många olika bokstavskaster och längst in ett arbetsrum med 8-10 arbetsplatser vid stort bord och handverktyg i hyllor och på tavlor på väggarna.

Som tidigare sagts är alla möbler och utrustning begagnade som vi fått eller köpt och sedan med medlemmarnas gemensamma ansträngningar gjort om och anpassat till våra behov.

Föreningen köper dessutom kontinuerligt in verktyg och förbrukningsmaterial (papper, papp, lim mm), dels för gemensamt bruk och dels för försäljning till medlemmarna. Det finns en prislista över vad alla olika saker kostar och medlemmarna betalar det de använder. Det finns fasta priser för material till olika typer av bokband.





Från vår lokal, högst upp den stora pappsaxen (förkrigsmodell från tyska Leipzig) en gåva från Konsthögskolan. Siv Ljungquist vid arbetsborden.

Daglig verksamhet

Lokalen är öppen för medlemmarna nästan alla dagar i veckan med en eller två personer som ansvarar för öppethållandet. Dessutom finns varje termin ett program med tema-kvällar, studiebesök och utflykter (se exempel i bilaga 3). Dessa program skickas numera ut till medlemmarna med e-post till de flesta. Vi har dessutom en webbsida med motsvarande information och en Facebook-sida på gång för att om möjligt nå andra grupper och bredda rekryteringen.

Redan tidigt betonades vikten av att utveckla medlemmarnas kunskap om bokbinderi. Detta gjorde man och gör fortfarande genom temakvällar, kurser, utflykter och studiebesök. Den stora omfattningen av denna verksamhet och den breda variationen av ämnen och områden framgår av bilagorna 4 och 5.

Föreningen har också deltagit i andra aktiviteter för att sprida information och kunskap och vårt hantverk. Vi har regelbundet deltagit på Ericsson dagar först på Skansen och sedan på Gröna Lund. Vid dessa tillfällen hade Ericsson abonnerat hela anläggningarna och personalen fick komma dit gratis eller för en billig penning. Vid alla dessa tillfällen fanns vi på plats och visade bokbinderi och besökare fick prova på att marmorera eller göra en liten enkel anteckningsbok med vår logga på. Ett annat regelbundet återkommande evenemang har varit Bibliotekets dag i Mälarhöjden, där vi på liknande sätt som på Ericsson dagarna visat upp oss och vårt hantverk. Vi har också deltagit i Öppet hus som vår hyresvärd bostadsrättsföreningen Entitan ordnat i parken utanför lokalen.



Från våra grupper. Ovan Sven-Ingvar Svensson skär till omslag och nedan marmoreringsarbete.



BOKBANDSTÄVLINGAR

Vi har haft tre bokbandstävlingar i föreningen. Två av dem 1995 och 2005 var kopplade till föreningens 10- respektive 20-års jubileer. Den tredje arrangerades av Lidingö Bokgille.

1995 Boken *Singoalla* av Viktor Rydberg. Jury: Manne Dahlstedt, Marlies Egli och Anette Castenhag.

1996 Boken *Vördnad för ljuset* av Sven Nykvist. Arrangerad av Lidingö Bokgille.

2005 En valfri bok med tema Staden. Juryn utgjordes av Manne Dahlstedt, Marlis Egli och Lotta Löfgren.

Idén till bokbandstävlingarna kom från Christian Ehrenborg. Syftet var att för en vidare krets visa hantverket och finna fler medlemmar men också för att ge oss amatörer tillfälle att förkovra oss genom att några välrenommerade bokbindare bedömde våra alster.

Reglerförbedömningavböckerna utarbetades. Av dessa framgick vilka tekniska moment som skulle bedömas såsom häftning, försätts och anpappning, falsslagnings, snitt, hörn m.m., men också estetisk bedömning och gestaltning, d.v.s. hur väl bokbandet avspeglar innehåll och titel. Viktigaste punkten i reglerna var nog ändå denna ”Syftet med den tekniska bedömningen är att vi amatörer skall få tillfälle att förkovra oss – inse vad vi behöver arbeta mera med”. Se bilaga 6.

Amatörer tävlar om vackraste bokomslaget

Av ANDERS HOLMQVIST

■ Just nu pågår en liten men naggande god utställning om bokbinderiets svåra konst på Stadsbiblioteket på Odengatan. Det är Föreningen Amatörbokbindare i Hägersten som i fem monstrar ställer ut resultatet av en tävling i bokbinderi.

Tävlingsdeltagarnas uppgift var att skapa ett omslag till Viktor Rydbergs roman "Singoalla" med anledning av 100-årsminnet av författarens död.

- Det är roligt att se och jämföra bidragen eftersom de illustrerar samma bok. Alla har sin speciella uppfattning, säger bibliotekarie Ulla Salzman, också medlem i föreningen.

Tre professionella bokbindare bedömde 21 tävlingsbidrag och kom fram till att Lars Strid från Lidingö hade bundit det vackraste omslaget. Hans helband i grämönstrat papper vann första pris.

Närmast efter segraren kom Gunnar Embes band i klot och papper och Brita Almkvist band i skinn och papper.

- En veckas effektiv tid har jag nog lagt ner på det här omslaget. Man bör vara gans-

ka ordentlig och ha tålamod för att resultatet ska bli bra, säger Brita Almkvist.

Gunnar Wests klotband med inbyggd härfläta och Ulla Fribergs band i klot och näver blev utan pris, men är några av utställningens mera humoristiska inslag.

Förutom de utställda bokomslagen kan besökarna också se hur en så kallad häftlåda ser ut. Häftlådan är en träanordning som en bokbindare använder för att binda eller sy ihop själva boken. I en annan monter visas prov på bokbinderi i japansk stil och handmålade marmorerade pappkartonger.

Utställningen pågår hela februari. □

Någon i föreningen hade lite kontakter i förlagsvärlden och lyckade ordna fram 20 obundna exemplar av boken *Singoalla* av Viktor Rydberg till den första bokbandstävlingen 1995. Tävligen fick mycket fokus i föreningen. Det anordnades temakvällar för tipsa och hjälpa varandra och mot slutet ”göra-färdigt-dagar” för den sista finputsen av tävlingsbidragen. Ett 15-tal Singoallor lämnades in till juryn för bedömning. Vi hade stor prisutdelning i lokalen där vinnaren korades medan andra fick hedersomnämningen eller utsågs till juryns favorit. Böckerna blev utställda på Stadsbiblioteket vid Sveavägen vilket också uppmärksammades i dagspressen. Ungefär ett år senare kom böckerna tillbaka till sina skapare.

Den andra bokbindartävlingen avgjordes i samband med föreningens 20-årsjubileum 2005. Skillnaden var att denna gång hade alla deltagare bundit in sina egna böcker på temat Staden och inte samma bok som vid den tidigare tävlingen. Även denna gång ställdes böckerna ut, nu i butiken Papper för Konstnärer på Upplandsgatan under februari–mars 2006. Utställningen blev väldigt uppskattad och många kom in i butiken och tittade på böckerna.



Thomas Backströms vinnande bidrag i tema Staden 2005.

TEMAN UNDER ÅREN

Bokbandstävlingarna har visat att gemensamma mål/teman för verksamheten är väldigt omtyckta. Det gör det lite intressantare både för oss själva och för de som kommer och tittar på våra böcker och därför beslutade vi att regelbundet ha ett gemensamt tema att arbeta kring. Detta underlättades av att affären Papper för Konstnärer, efter den lyckade utställningen av tävlingsböckerna våren 2006, erbjöd sig att även kommande år ställa ut böcker som vi binder in. Vissa år ställdes böcker även ut på biblioteket i Alvik. Dessa utställningar blev väldigt omtyckta och folk kom regelbundet in i affären och frågade om böckerna och om föreningen. Det hände till och med att kunder ville köpa några av böckerna.

Det gemensamma temat var bara samlande för verksamheten och ingen tävling. Böckerna skulle inte bedömas utan bara beundras.

Instruktionen till varje tema löd:

”Bind in en valfri bok eller gör något annat inom bokbindarskrået på årets tema. Välj bok, teknik, bandtyp och dekorationssätt efter eget huvud. Temat får tolkas på det mest fria sätt. Allt är tillåtet.”

Många av föreningens medlemmar tog sig an uppgiften att skapa något enligt det bestämda temat. Alla visste ju att böckerna skulle visas upp, om än inte bedömas, och detta sporrade

medlemmarna till stordåd och fantasirikedom. Det blev inte bara böcker utan lådor och askar samt andra än mer fantasi-fulla arbeten med papper och andra material.

Speciellt Siv Hult gjorde alltid saker som skiljde sig och stack ut bland övriga alster. Ett exempel på detta är hennes Humor-bok: "Sätt på dig clownnäsan – öppna boken och få dig ett gott skratt" (bok med speglande papper på höger sida).

Under åren har vi haft följande teman, de flesta illustrerade med alster av medlemmarna:

Linné (2006)



Astrid Lindgren (2007)





Selma Lagerlöf (2008)



Humor (2009)



Sagor (2010)



Strindberg (2011)





Forts. tema Strindberg, närbilder. Till höger ett broderat alster.



Mat (2012)



Resor (2013)

Musik (2014)

FINNS DET NÅGON FRAMTID FÖR AMATÖRBOKBINDERI?

Ja definitivt, men kanske inte i den form det mestadels har idag, där man binder in eller reparerar böcker som givits ut av förlag.

En trend som kan skönjas idag är att böcker som tidigare gavs ut i massvolymen som pocketböcker och kanske även bokklubbsböcker, kommer att bli digitala. Billigare utgåvor som pocket böcker minskar i volymer. Förlagen lägger därför idag ner mycket tid och arbete på att utforma e-böckerna så att läsoplevelsen närmar sig pappersbokens.

En annan trend är att ge ”viktigare” böcker en exklusivare och mer påkostad utformning än dagens, både vad gäller utsmäckning och material. Som en följd av dessa trender kommer amatörbokbinderiet i framtiden troligen att ändra karaktär eftersom de traditionella objekten inte kommer att finnas kvar.

Print-on-demand är idag en verksamhet där privatpersoner och små förlag kan utforma och trycka egna alster för utgivning i extremt små upplagor. Som en förlängning av detta kan man se hur man i framtiden skriver ut värdefulla böcker/alster och binder in dem för att skydda, bevara och göra dem tillgängliga för andra. Likaså kan se hur man samlar information om något speciellt viktigt/angeläget ämne som man vill bevara i en mer handfast form. Släktforskning är något som

många ägnar sig åt idag. Att binda in släktens historia och ursprung och dela med sig till släkten, är ett exempel på ett sådant angeläget ämne.

Viktig information kommer vi även i framtiden spara som en bok. Ingen törs lita på att den digitala informationen går att läsa om 10 år. Det kommer att vara böcker som gäller även i framtiden när man vill spara något till framtiden.

Många av dagens skrivprogram innehåller till exempel möjligheter till arkutskrift. Det gör att man kan anpassa texter till olika typer av bindningar.

Kunskap om bokbinderi och de material som används kommer även fortsättningsvis att vara, om än inte viktiga så ändå i många sammanhang, en behövlig och gångbar kunskap. Bokbindarhantverket blir aldrig musealt men kanske väldigt unikt, speciellt och behövt. Det troliga är att amatörföreningar som bevarar det gamla hantverket bokbinderi kommer att fortleva även om inriktningen kommer att ändras.

MINNEN
OCH
ANEKDOTER



Bokkärlek

Skrevet av Oili, boktok!

Ack ja, var ska jag börja? Det har ju hänt så otroligt mycket under alla dessa år.

Det var litet kusligt i början när jag hade kurs på kvällstid. Aspudden var en farlig plats, sa mina närmaste. Skottlossning, polisbilar med blåljus alldeles i närheten. Ruggigt alltså. Men väl inne var det tryggt och varmt.

Så roligt det var att ha kurs. Eleverna var jätteintresserade och ville skynda på. Många ville starta med skinnband direkt. Men det gällde ju att börja från början med det mest elementära och vara noggrann.

Och så alla roliga experiment. Att göra eget papper lockade. Resultatet blev väl inte så bra. Vi kom ju aldrig upp till Tumbagubbarnas nivå. De hade blåbär i pappersmassan. Vi provade med lökskal och blomblad.

Sen när vi marmorade på det gamla sättet blev det riktigt livat! Förberedelserna tog tid: Koka ett illaluktande bad av carragenmossa, klä in hela verkstaden med skyddande plast, rigga upp kärl av olika slag, alunbetryka arken, fixa torkställning m.m. Vi använde konstnärernas oljefärger som vi fick spä med terpentin. Vartefter dagen gick blev vi riktigt lulliga. Men många fina marmorade ark blev det!

Tänk så många hjälpare vi haft. Manne förstås, som generöst ställt upp i alla sammanhang. Jag minns speciellt Häftmeto-

der och häfta på stubbe. Det har jag nytta av alltjämt.

Arne Sköld lärde oss att sköta våra knivar, Julitta från KTH visade hur vi kunde laga en bok där pärmen var loss. Vi har fått lära oss om bokens historia av Per Wårme. Och kvällen om Exlibris glömmar jag aldrig. Åke Bergman har lärt oss att göra lådor till våra böcker.

Otaliga är våra hjälpare och jag är så glad över att vi i föreningen fått lärdomar och inspiration.

Sen har våra bokteman gett en extra krydda i tillvaron. Tänk att vi blev bedömda av tre skickliga bokbindare som var jury när vi band in Singoalla: Manne, Marlis Egli och Anette Castenhag.

Det har varit en glädje att få syssla med bokbinderi och få vänner för livet. Utan Kicki hade inget blivit av.

Jag älskar boken, jag vill göra den hållbar och jag vill ge den ett skönt yttre.



Oilis alster med tema Astrid Lindgren och Humor.

En lapp på Ericsson

Thomas Backström

Jag kom med tidigt i föreningen. Såg en lapp på Ericsson om föreningen och tänkte på alla trasiga pocketböcker i bokhyllan: "Det vore nog inte så dumt att kunna fixa till dem". Sagt och gjort, jag gick med i föreningen och började en kurs med Kicki Thornér som ledare och band in min första bok under första terminen. Framförallt lärde jag mig om material och metoder och fick en annan syn på hantverket och vilken typ av böcker man borde binda in. Har sedan dess bundit in många böcker och gjort lådor och till och med vunnit en bokbindartävling inom föreningen. Jo, jag har också lagat några pocketböcker.

Medlemskapet och hantverket ledde också fram till ett ökat intresse (med universitetsstudier) för bokens historia, dess roll i samhället och hur böcker påverkat samhället och hur samhället påverkat bokens form, roll, innehåll och utseende.



Pocketböcker inbundna av Thomas Backström.

Kakor till kaffet

Christian Ehrenborg

Många av de som deltog i kurserna har lämnat bestående minnen, en av dem är Arvid. En äldre mycket trevlig, mycket pratsam herre. Han pratade mer än han band böcker. Och han var inte den mest noggranna av mina elever. Han bodde nere i Älvsjö, i ett hus (tror jag) med sin hustru Ellna. Ellna skickade med bullar och kakor till de andra deltagarna på kursen. Först tänkte vi inte så mycket på det, men sen vart det regel, det var alltid Ellnas kakor till kaffet. Och Arvid sa något om att Ellna – som vi aldrig träffat – att hon tyckte vi verkade så trevliga. Det var där nånstans vi insåg att Ellna var så lycklig att Arvid gick nånstans och pratade, så hon skickade med bullar bara för att hålla oss på gott humör. Arvid var trevlig, men han pratade mycket.

Den missade vikningen

Hans Orstadius

Det tillsynes magiska i att få arbeta med bokens nedmontering och sedan återuppbyggnad blev en kreativ explosion för mig. Det är det första som jag tänker på när jag ska forma några rader om mitt bokbinderi.

Mitt bokbindarintresse startade med en kvällskurs vårterminen 2009 hos FAIH, med John Pettersson som kursledare.

Jag arbetar på Sjöhistoriska museets bibliotek och där kommer jag i kontakt med åtskilliga böcker som behöver en hjälpande hand för att bli sig själva igen. Det var anledningen till att jag gick kursen. Sedan fortsatte jag med ytterligare en kurs på hösten samma år.

Till en början var det knepigt att få helheten klar för sig. Vad var avgörande för ett lyckat resultat? Jag minns kursledarens stränga förhållningsorder. Speciellt försättset omgavs av ett gravt allvar, då gick det inte att slarva. Gör om! löd det om man missade vikningen med en hårsån. Millimeterskalor och skjutmått användes flitigt. De första böckerna var ganska ansträngande att få till. Men vilken återbäring man fick. Första boken som blev rakt skuren och slät i klotet var en fröjd. Stolthet var ordet.

Dessutom ligger det en njutning i bokbinderiet som man också finner i andra hantverk. Det handlar väldigt mycket om

val av material: Papper, klot, kapitälband och skinn förstås. Trots att jag själv inte har börjat med skinn är det med oförställd glädje jag ser hur andra hanterar det.

I mitt arbete handlar det oftare om att göra snabba lagningar än hela ombindningar, och det är svårt att få plats med en arbetshörna för bokbinderi i mitt bibliotek. Jag har ibland ett ”härligt” kaos på skrivbordet. Pågående rygglagningar i pressblock tävlar med arbetspapper om herraväldet över bordsytan. Men det funkar och det är roligt.

När jag är i FAiH:s lokal så handlar det mest om hela ombindningar. Det är extra roligt med dessa just för att då får man välja ett vackert och passande klot.

Och förstås, den där sköna stunden runt bordet med kamraterna med fika och kakor.



Mitt första skinnband

Per Landin

Bokbindare är hantverkare; de gör med händerna det som en författare i bästa fall kan beskriva med ord. Handlaget kan man inte lära ut och när jag började 2011 försökte jag lära mig förstå arbetsgången genom studier av några gamla tyska bokbinderiböcker; däribland Paul Kerstens "Der exakte Bucheinband", Brades "Buchbinderbuch" och några årgångar av tidskriften "Der Buchbinderlehrling" från trettio-talet. De, liksom FAiH:s bibliotek, var inspirerande läsning och framför allt bilderna på olika moment, liksom de inklistrade klotproverna, fick mig att genast vilja börja med det svåraste.

Det dröjde något år innan jag fick se ett eget halvfranskt band ta form. God hjälp under tiden hade jag av en bokbindare i



Blackeberg , liksom av Åke Bergman och Oili Tiderman med deras stora generositet. Bland annat fick jag av henne låna en Schärf-Fix, en liten apparat för skärpning av skinn som underlättade arbetet och beredde väg för de första skinnbanden. Det var hel- eller halvfranska skinnband i hemlighetsfulla material som oasis, marokäng, chagräng eller pergament som hägrade. Äldre föreningsmedlemmar upplyste om att detta arbete var något för mästare, ej amatörer, och de första försöken blev inga mästarband; minsta ojämnheter avslöjades ju när skinnet satt på pärmen och likaså eventuella klisterfläckar eller alltför hård hantering med falsbenet eller vassa naglar som gav fula märken. Det gällde att ha bra verktyg, att skärpa skinnet tunt särskilt vid inslagen. Man måste också ha så mycket sinnesnärvaro att skärpkniven inte slant.

På min första djupfalsade bok skärpte jag skinnet så tunt att det sprack i falsen när skinnet torkade och krympte. Lika ledsamt som det kan vara att misslyckas med ett halvfranskt band, att exempelvis trycka en titel sned eller med stavfel, lika tillfredställande är det att se ett skinnband där allting stämmer: bokens format, snittet, skinnets och marmoröverdragets linjer och titelns placering. Den handinbundna boken har en gedigenhet som tilltalar, som får mig att tro på att människor nog ändå vill ha något personligt och beständigt när de läser – snarare än en läsplatta. Och allt behöver inte vara perfekt, en eller annan skavank, en svag asymmetri, kan ge boken sin egen prägel.





DE FÖRSTA 30 ÅREN

BILAGOR



Bilaga 1: Antalet medlemmar sedan 1988

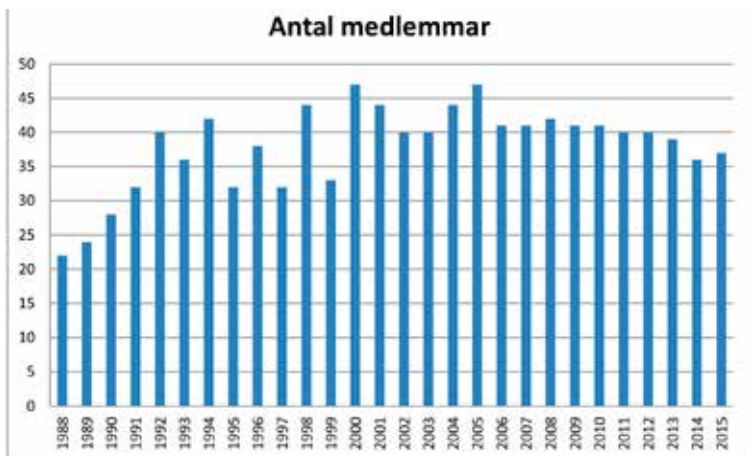

Bilaga 2: FAIHs ekonomiska resultat sedan 1988–2014

Årsmedlemsavgiften har varit:

1986–1988: 200 kr

1989–1991: 300 kr

1992–2006: 400 kr

sedan 2007: 500 kr

År 2007 var sista året vi fick bidrag från Ericsson. När vi började få detta bidrag är oklart, men säkert är att 1999 fick vi bidrag. Detta kan ha varit det första året eftersom vi kan se något om detta i tidigare bokslut. Tidigare bidrag kan dock vara dolda i bokslutet.

De stora vinsterna i början av 1990-talet härrör sannolikt från inkomster från kursverksamheten som var omfattande under denna period.

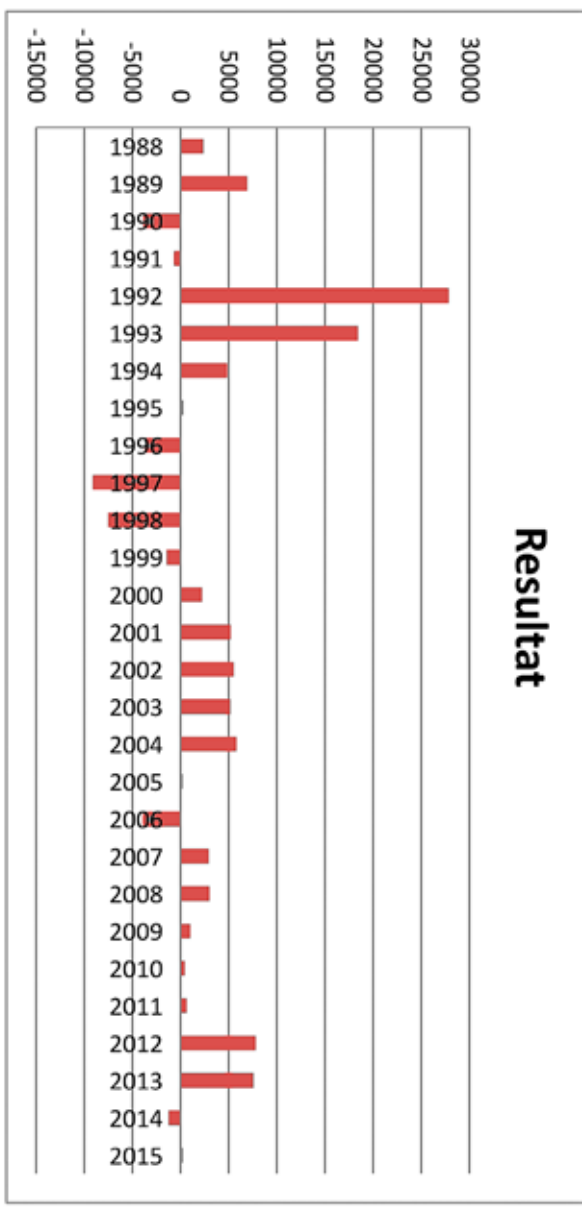

Bilaga 3: Terminsprogram till medlemmar

1994-08-31



Kära föreningsmedlemmar:

Den här min första brevv till er. Vid årsmötet den 28 februari fick jag förtroendet att vara föreningens ordförande. Jag ska naturligtvis göra mitt bästa för föreningen. Till all lycka ingår jag i en styrelse vars medlemmar hjälper och stöttar i alla väder.

Den stora nyheten för hösten är att vi ska få telefon och telefonansvarare till verkstaden. Vårt nummer är 08/744 0003. Vi har för avsikt att på vardagar tala in det som är aktuellt och intressant för föreningens medlemmar och kursdeltagare. Om ni behöver telefonerna från verkstaden, tar vi ut en avgift på 5 kr/konversation.

ERICSSON-DAGEN hölls i år på Grön Lund den 27 augusti. Vi deltog vid en bord under bar himmel. Visade lite bokbinderi och lär besökare tillverka en klomsk utgått till en medlem. Mycket uppskattat! Fullt ut hela tiden med Östen och Renen som ärmesta granne. Tack till er som hjälpte till.

VERKSTADEN HAR ÖPPNET som vanligt på måndagskvällarna. Öppnandet är mellan 19-21 fr o m den 1 september fram till måndagen före Lucia, dvs 5 december. Vi fortsätter med temakvällarna. I höst har vi lagt in 4 studieböcker. Det kan tyckas mycket, men det gäller att passa på då tillfälle ges. **Se separat program!**

Vill du ställa upp och vikta någon måndag, skriv upp dig på listan i lokalen eller kontakta Gunnar West! Om du vill arbeta i verkstaden annan tid än måndag, kontakta oss per telefon.

Det har gällande nog varit god tillfredsställelse till kurserna och vi har köpt till samliga **KURSERNA** i höst:

Kurs i **BOKBINDNING**, måndagar, kl 13.00-16.00, med start 26 september med Brita Almqvist som ledare. Kursen omfattar minst 40 studieböcker. Priset för kursen blir 600 kr för medlem, 800 för icke medlem. Anmälan per telefon till Kikki, 08/19 19 59.

Kurs i **BOKBINDNING**, onsdagar, kl 17.00-20.00, med start 14 september med Olli som ledare. Kursen omfattar minst 40 studieböcker. Priset för kursen blir 600 kr för medlem, 800 för icke medlem. Anmälan per telefon till Kikki, 08/19 19 59.

Kurs i **BOKBINDNING**, torsdagar, kl 18.30-21.30, med start 22 september med Thomas Backström som ledare. Kursen omfattar minst 40 studieböcker. Priset för kursen blir 600 kr för medlem, 800 för icke medlem. Anmälan per telefon till Kikki, 08/19 19 59.

Styrelsen önskar er

TEMAKVÄLLAR

mån 19.00-21.00 i föreningslokalen Blommensbergsv. 147 (gaveln) om ej annat anges.

- 19 september **UTFLYKT TILL HUDDINGEFÖRENINGEN.** Vi samlas kl 19:00 i den gröna baracken vid södra ändan av Snällringe läntronsplats. Se telekarta s 43, F4. (Pendeltåg till Stuvsta, promenad 1 km). Anmälan till 08/744 0003, senast 14 september.
- TORS DAG 29 sept **BESÖK PÅ ERICSSONS KONCERNTRYCKERI.** Vi samlas vid Huvudporten vid Telefonplan kl 14:45. Visningen börjar kl 15:00. Anmälan till Kikki.
- ONSDAG 5 oktober **BESÖK PÅ KRIGSARKIVET KL 13:00 el 18:00, Banérg.64, Stockholm.** Manne Dahlstedt, vår hedersmedlem, berättar om böcker och visar bindtyper, bandtyper och objekt. (Sambesök med konsthantverkets vänner.) Ingen anmälan.
- 10 oktober **SINGOALLTRÄFF** Vi dryftar vår bokbandstävling och inspirerar varandra.
- LÖRDAG 22 oktober **MAPPAR OCH BLOCK.** På begäran återkommer Lisa Rylander och lär oss att göra förvaringsmappar och telefonblock. Om du vill klä med tyg, ta med egen tygbit. Tid: 10:00 - 16:00. Anmälan till Lisa direkt, senast onsdag 19 oktober.
- 24 oktober **LASSARNAS KVÄLL.** Böcker - Bokbindare - Bokdesign. Kom och lyssna till Lasse Strid och Lars-Göran Ahlqvist från Lidingsö Bokgille.
- 7 november **ARBETSKVÄLL.** Kom och hjälp till! Vi vill göra demonstrationsböcker och hjälpmedel till bokbinderiet.
- 21 november **TIMMERMANSORDENS BIBLIOTEK** kl 19:00. Biblioteket är känt för sin samling av handbundna böcker från vår egen tid. Bibliotekarie Stefan Andersson visar och berättar. Eriksbergsparken 1, Stockholm. Anmälan till tel. 08/744 0003, eller till Olli direkt.
- 5 december **PRESENTPÅSE.** Traditionsenligt samlas vi och gör något vackert till jul. I år visar Kikki hur man gör en presentpåse.

VÅL MÖTT TILL VÅRA OLIKA AKTIVITETER!

ÖVRIGA MÅNDAGAR - EGET ARBETE I VERKSTADEN.



Föreningen Amatörbokbindare
i Hägersten

20 januari 2015

**Kära föreningsmedlemmar,
Välkomna till en ny termin!**

Under våren kommer vi i verkstaden bland annat kunna pröva att trycka titlar med präglingsmaskin, marmorera popper och testa förgyllning. Se vårens program.

Föreningen är på väg att få en Facebooksida, eftersom den gamla hemsidan är svår att hålla uppdaterad. Med den nya sidan hoppas vi kunna nå ut och kanske hitta nya medlemmar. Vi kommer också trycka flyers för att kunna sprida informationen om vår förening.

Vi förlänger under våren höstens boktema MUSIK och medlemmarnas alster kommer kunna visas på årsmötet i mars.

Öppettider i verkstaden

Start måndagen den 19 januari 2015

Måndagar	13.00-15.00	Carolina Ehrenborg 08-88 37 19 Ibe Smids Cederberg 073-142 71 97
Måndagar	18.00-21.00	Per Landin 070-160 46 67 Susanna Hult Lundqvist 073-593 31 62
Onsdagar	10.00-13.00	Roland Hagermo 08-710 95 07
Torsdagar	12.00-15.00	Leif Ericsson 070-640 35 55 Lennart Olsson 08-742 10 34
Fredagar	10.00-13.00	Åke Bergman 073-639 59 32 Jan Larsson 08-775 99 44

Ring gärna ansvarig och kolla så du vet att det är öppet.

Under vårterminen arrangeras som tidigare kursen Folksamkursen, med start den 28 april. Om du vill gå på kursen, kontakta ansvarig om det finns plats kvar. För information och anmälan, ring 08-789 42 30 (direkt) eller 08-789 41 00 (växla) www.folkuniversitetet.se/Kurser-Utbildning/konsthanterkursur/Stockholm/Bokbindning

Och glöm inte att betala medlemsavgiften till föreningens plusgirokonto 12 81 16-1. Pengar för material ni använder. Prislistan finns på hemsidan.

Välkomna till våren!

Besöksadress: Blommensbergsvägen 147 (gaveln)
T-bana: Aspudden Postadress: Blommensbergsvägen 147
126 52

19 januari

9 februari

21-22 februari

15 mars

25 mars

21 april

14 september 2015

Program för våren 2015

Verkstaden öppnar för våren

Maskinprägling, måndag 18.00-21.00. Plats för 8 personer. Per Landin och Susanna Hult Lundqvist visar hur präglingsmaskinen fungerar. Ingen kostnad för deltagarna. Föranmälan görs till Susanna Hult Lundqvist (kontaktuppgifter nedan). Sista anmälningsdag 4 februari.

Marmoreringshelg, lördag-söndag 10.00-15.00. Plats för 8 personer. Per Landin, Irene Rantakokko och Shemah Hassan håller i kursen. Ingen kostnad för deltagarna. Föranmälan görs till Susanna Hult Lundqvist (kontaktuppgifter nedan). Sista anmälningsdag 11 februari.

Förgyllning, söndag 10.00-16.00. Plats för 8 personer. Shemah Hassan håller i kursen. Anmälan görs till Shemah, shemahbok@gmail.com, och avgiften på 150 kr/person betalas direkt till henne. Sista anmälningsdag 8 mars.

Årsmöte, onsdag 18.30, i kvarterslokalen på Olof Gjödingsgatan 5, Kungsholmen. Föranmälan görs genom att betala in 100 kronor till föreningens plusgirokonto 12 81 16-1 senast 15 mars. Möjlighet till visning av alster som vi gjort under året som gått, glöm inte terminens tema: musik.

Besök på **Nobelmuseum**, Nobelbandsutställningen, tisdag 17.00. Fri entré. Föranmälan görs till Susanna Hult Lundqvist (kontaktuppgifter nedan). Sista anmälningsdag 14 april.

14 september 2015 Verkstaden öppnar för hösten
Besök gärna föreningens hemsida på www.folietext.se/bokbinderi, eller den nya Facebooksidan på (den är så länge lite komplicerade adressen) www.facebook.com/pages/Föreningen-Amatörbokbindare-i-Hägersten/352153564966926 (den går också att hitta genom att söka på Föreningen Amatörbokbindare i Hägersten, om du är inloggad på Facebook). Har du några tips, bilder eller information som du vill dela med dig av, maila Malena på malena@zsigna.com eller Susanna på susanna.hult@gmail.com.

Du kan också kontakta någon i styrelsen:

Per Landin	070-160 46 67	perlandin@telia.com
Thomas Backström	08-749 09 26	backstrom.usability@telia.com
Irene Rantakokko		irene.rantakokko@live.se
Jan Larsson	08-775 99 44	jan.larsson13@comhem.se
Svante Rennerstad	073-593 31 62	rennerstad@gmail.com
Susanna Hult Lundqvist		susanna.hult@gmail.com

Besöksadress: Blommensbergsvägen 147 (gaveln)
T-bana: Aspudden

Postadress: Blommensbergsvägen 147
126 52 Hägersten

Plusgiro: 12 81 16-1

www.folietext.se/bokbinderi

Bilaga 4: Temakvällar och studiebesök

Temakvällar	Studiebesök
<ul style="list-style-type: none"> * Titeltryck på dator - John Pettersson * Japansk bindning 4-hålsteknik * Kapitalband * Insticksassetter - Sven Fährlin * Förgyllning - Kjell Landkvist * Förgyllning - Shemah Hassan * Kartonger och lådor - Åke Bergman * Grafitsnitt - Roger Johansson * Maskinprägling - Per Landin * En boks hemligheter Kicki Thornér * Askar och kassetter - Åke Bergman * Japanska benläs - Oili Tiderman * Origami - Mihiro Chuya * Varför blir det inte som jag tänkt mig - Kicki Thornér berättar om fel och fallor * Handstickat kapital - Oili Tiderman * Bokakut - Behöver du hjälp med något? Thomas Backström, Åke Bergman m. fl. * Försätts - Kicki Thornér * Lätt och rätt för amatörer - Kicki Thornér * Papper - Sten Johansson Papper för Konstnärer * Verktygslådor - Åke Bergman * Limbindning - Åke Bergman * Skyddsfordral - Oili Tiderman * Stänkt och målat snitt - Roger Johansson * Snygga snitt - Oili Tiderman visar hur man putsar snitt * Mappar för block eller brevpapper - Lisa Rylander * Papperskvalitet - Annette Castenhag * Vattenmärken vid papperstillverkning - Niclas Ståhl * Snabbare bindningsmetoder - Christian Ehrenborg * Presentaskar * Antika häftmetoder * Materialkänedom * Färglära * Exlibris - Magnus Bäckmark * Japanska paket * Typografi * Laga böcker - Oili Tiderman * Millimeterband - Johanna Røjgård * Bokstavshistoria - Per Werme * Knivkväll - Arne Sköld, Nyköping, skärper knivar 	<ul style="list-style-type: none"> * Papperstillverkning på Tumba Bruk * Riksarkivet med Anette Castenhag * Stadsbiblioteket Ulla Salzman * Stadsarkivet bokkonservator * KTH:s bibliotek visat av Julitta * Konstakademiens bibliotek * Stockholms Borgargille * Bokbandsutställning av svenska bokbindare (Uttersberg 1996 Galleri Ashley) * Marlies Eglis bokbinderi Huddinge * Sigtuna 1995 - Manne - Leva randigt * Johanna Røjgård på Runmarö * Strängnäs - Roggeborgens Arkiv, Domkyrkans rariteter * Bernadottebiblioteket på slottet * Stadsbiblioteket - våra Singoallaböcker var utställda där * Rönnells antikvariat * Folkens Museum - Sven Hedins böcker * Östasiatiska Museet - Lin visade Kinesiska och japanska band * Hagströmerbiblioteket - Ove Hagelin * Mittag-Lefflers bibliotek i Djursholm * Bonnierska Villan * Byggförlaget * Antikvariatet Haralds Hylla i Hägersten * Nobelmuseet * KB Svensk bokkonst 2010 * Antikvariatmässan * Leonard Gustavssons bokbinderi * Roger Johanssons Bokbinderi * Timmermansordens bibliotek * Strindbergsmuseet * Sjöhistoriska museets bibliotek * Barnboksintitutet * Ericssons koncerntryckeri * Krigsarkivet * Stockholms borgargille * Handpappersbruket - Sonny Holm * Besök hos bokbindarföreningarna i Huddinge, Lidingö, Nyköping och Linköping

Bilaga 5: Dags-, veckosluts- och terminskurser

Dag- och veckoslutskurser	Kurser
<ul style="list-style-type: none"> * Japansk bindning 4-hålsteknik * Kapitalband * Papperstillverkning * Instickskassetter - Sven Fährlin * Häftmetoder - Manne Dahlstedt * Longstich - Lotta Löfgren * Stub-binding - Manne Dahlstedt * Bokbindning med fransk teknik - Manne Dahlstedt * Förgyllning - Kjell Landkvist * Kartonger och lådor - Åke Bergman * Grafitsnitt - Roger Johansson * Titeltryck - Kjell Landkvist * Cross structure binding - Lotta Löfgren * Marmorering - oljefärg * Marmorering - klistermarmorering * Workshop i Filmstaden hos Laila & Lisa * Dekor på klotband - Oili Tiderman 	<p>Bokbindarkurser mellan 1 och 4 dagar i veckan dels i egen regi och dels tillsammans med Ordfront, ABF, Medborgarskolan och Folkuniversitetet. Vi har hållit med lokal och lärare. Lärare har varit:</p> <ul style="list-style-type: none"> * Kicki Thornér * Manne Dahlstedt * Christian Ehrenborg * Oili Tiderman * Thomas Backström * John Pettersson * Roger Johansson * Shemah Hassan * Brita Almqvist * Ulf Persson

Bilaga 6: Domarprotokoll från bokbandstävlingen 2005

Bok nr	1	2	3	7	8	10	11	12	14	15	17	18	20	21	22
Teknisk bedömning	19	37	33	27	28	23	13	38	32	35	41	31	40	44	38
Häftning	4	5	4	5	5	5	3	5	5	4	5	5	5	4	5
Försätts & Anpappning	1	5	2	2	2	1	1	4	3	2	4	4	3	5	4
Rundning & Falsslagnig	3	3	2	3	4	-	1	3	4	4	5	2	4	4	3
Snitt	1	4	3	3	3	4	2	3	3	3	3	3	4	5	3
Kapitäl handstickade	1-5 p					2									
skinn	1-4 p	1	3	4	3			4		3			3	3	
maskin	1-3 p				2			1	2		3	2			2
Rygg	1-5 p	4	4	2				4	3			3	3		
papper	1-4 p									4					5
klot	1-3 p	1			2			1			3				3
Huvud & Svans	1-5 p	1	3	4	2	2	-	1	3	4	3	4	2	4	5
Hörn	1-5 p	4	3	5	4	4	2	1	4	4	5	3	5	5	4
Pärmar- Överdrag	1-5 p	3	2	5	3	3	4	2	4	4	4	5	4	4	5
Titel & Dekorationer	1-5 p	-	5	-	-	1	5	-	4	-	3	4	3	5	3
Estetisk- Konstnärlig	1-25 p	10	16	25	15	8	15	16	17	18	11	23	12	18	20
Gestaltning	1-25 p	7	12	22	12	5	15	19	13	21	21	20	20	21	23
Sammanräkning		36	65	80	54	41	53	48	68	71	67	84	63	79	87
PLACERING		15	9	3	11	14	12	13	7	6	8	2	10	4	1

Hedersomnämmande Marlis Egli Bok nr. 15 och 1. Kassetter & Lådor bedömes ej
 Annette Castenhag Bok nr. 7 och 12
 Manne Dahlstedt Bok nr. 10 och 11
 Nybyggaste titel Bok nr. 22
 Tygband utmaning Bok nr 8
 Tidsegenligt överdragspapper, och förs. Bok nr 18
 Fälska bind Bok nr. 12
 Juryns gemensamma favorit Bok nr 14
 Juryns beslut går ej att överklaga.

Gestaltning= hur väl titel och bok
 avspeglas i bandet.

Bilaga 7: Klisterrecept

Klisterreceptet har använts för att presentera föreningen och att värva nya medlemmar. Naturligtvis har det också använts i den dagliga verksamheten i verkstaden.



Föreningen Amatörbokbindare
i Hägersten

Klister

0,5 dl vetemjöl
2,5-3 dl vatten

blandas kallt i en kastrull
och kokas under omrörning i 5 min.

Ta av från värmen och tillsätt ev.

0,5 msk glycerol
0,5 tsk Atamon (konserveringsmedel)

Besöksadress/Verkstad

Blommensbergsvägen 147 (gaveln)
T-bana Aspudden

Postadress:

Blommensbergsvägen 147 (gaveln)
126 52 HÄGERSTEN

Telefon:

08 - 744 00 03 verkstad
08 - 719 25 76 Thomas Backström (Ericsson)

Denna skrift är tryckt i
en upplaga av 300 stycken
varav detta är nummer

*Copyright © 2017 FAiH
www.faih.se*

*Tryck: Bulls Graphics AB
Halmstad 2017*